

Tipper

Vue d'ensemble

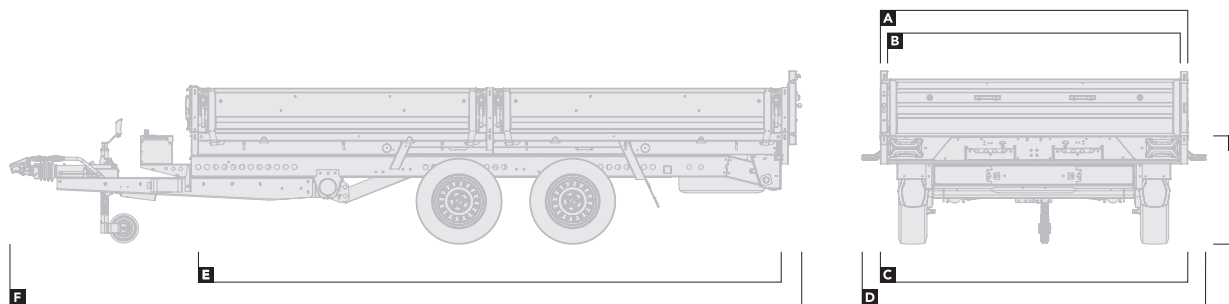

		526-					
		3116-27-2-12	3116-35-2-12	3620-35-2-12	3620-35-3-12	4020-35-2-12	4020-35-3-12
DIMENSIONS		dimensions en mètres					
Largeur du plateau (sans les côtés)	A	1,69	1,69	2,09	2,09	2,09	2,09
Largeur du plateau (côtés inclus)	B	1,6	1,6	2,0	2,0	2,0	2,0
Largeur hors tout (sans feu de gabarit)	C	1,71	1,71	2,11	2,11	2,11	2,11
Largeur hors tout (y compris le feu de gabarit)	D	–	–	2,34	2,34	2,34	2,34
Longueur du plateau	E	3,2	3,2	3,7	3,7	4,1	4,1
Longueur totale	F	4,53	4,53	5,03	5,03	5,43	5,43
Hauteur du plateau	G	0,71	0,73	0,73	0,71	0,73	0,71
CAPACITÉ		poids en kg					
Capacité brute		2.700	3.500	3.500	3.500	3.500	3.500
Charge Utile		1.830	2.495	2.361	2.328	2.370	2.300

Angles de chargement

		526-					
		3116-27-2-12	3116-35-2-12	3620-35-2-12	3620-35-3-12	4020-35-2-12	4020-35-3-12
Rampes de chargement - 1,8 m		24°	24°	24°	24°	24°	24°
Rampes de chargement - 2,35 m		18°	18°	18°	18°	18°	18°

La capacité de charge varie en fonction des options installées -
 Pour des informations précises sur les poids et les prix, utilisez notre configurateur interactif à l'adresse www.brianjamestrailers.fr

Tipper

Equipement

	526-						
	3116-27-2-12	3116-35-2-12	3620-35-2-12	3620-35-3-12	4020-35-2-12	4020-35-3-12	
PLANCHER							
	● Standard ○ Option – Non disponible						
Plancher renforcé	●	●	●	●	●	●	●
EXTÉRIEUR							
Garniture de carrosserie disponible en bleu, rouge, anthracite, noir et jaune	●	●	●	●	●	●	●
Eclairage extérieur complet par LED	●	●	●	●	●	●	●
VÉRINS HYDRAULIQUES							
Vérin simple	●	●	–	–	–	–	–
Vérins doubles	–	–	●	●	●	●	●
CHARGEMENT							
Treuil électrique	○	○	○	○	○	○	○
Rampes de chargement - 1,8 m ou 2,35 m	○	○	○	○	○	○	○
Bequilles de support	○	○	○	○	○	○	○
MAINTIEN DE LA CHARGE							
Sangles d'arrimage	○	○	○	○	○	○	○
MATÉRIEL DE ROULAGE							
Jantes en alliage - Anthracite	○	○	○	○	○	○	○
Batterie avec maintien de charge	●	●	●	●	●	●	●
Chargeur de batterie sur secteur	○	○	○	○	○	○	○
Attelage verrouillable	●	●	●	●	●	●	●
Roue de secours	●	●	●	●	●	●	●
CÔTÉS							
Porte arrière double-sens - disponible en 5 couleurs	●	●	●	●	●	●	●
Portes à charnières latérales	○	○	○	○	○	○	○
Ridelles - disponible en 5 couleurs	●	●	●	●	●	●	●
Rehausses latérales à double hauteur - disponibles en 5 couleurs	○	○	○	○	○	○	○
Rehausses latérales	○	○	○	○	○	○	○
Rehausses latérales robustes	○	○	○	○	○	○	○
Porte-échelle	○	○	○	○	○	○	○
RANGEMENTS							
Coffre de rangement	●	●	●	●	●	●	●

Tipper

Equipement

	526-						
	3116-27-2-12	3116-35-2-12	3620-35-2-12	3620-35-3-12	4020-35-2-12	4020-35-3-12	
PLANCHER							
	● Standard ○ Option – Non disponible						
Plancher renforcé	●	●	●	●	●	●	●
EXTÉRIEUR							
Garniture de carrosserie disponible en bleu, rouge, anthracite, noir et jaune	●	●	●	●	●	●	●
Eclairage extérieur complet par LED	●	●	●	●	●	●	●
VÉRINS HYDRAULIQUES							
Vérin simple	●	●	–	–	–	–	–
Vérins doubles	–	–	●	●	●	●	●
CHARGEMENT							
Treuil électrique	○	○	○	○	○	○	○
Rampes de chargement - 1,8 m ou 2,35 m	○	○	○	○	○	○	○
Bequilles de support	○	○	○	○	○	○	○
MAINTIEN DE LA CHARGE							
Sangles d'arrimage	○	○	○	○	○	○	○
MATÉRIEL DE ROULAGE							
Jantes en alliage - Anthracite	○	○	○	○	○	○	○
Batterie avec maintien de charge	●	●	●	●	●	●	●
Chargeur de batterie sur secteur	○	○	○	○	○	○	○
Attelage verrouillable	●	●	●	●	●	●	●
Roue de secours	●	●	●	●	●	●	●
CÔTÉS							
Porte arrière double-sens - disponible en 5 couleurs	●	●	●	●	●	●	●
Portes à charnières latérales	○	○	○	○	○	○	○
Ridelles - disponible en 5 couleurs	●	●	●	●	●	●	●
Rehausses latérales à double hauteur - disponibles en 5 couleurs	○	○	○	○	○	○	○
Rehausses latérales	○	○	○	○	○	○	○
Rehausses latérales robustes	○	○	○	○	○	○	○
Porte-échelle	○	○	○	○	○	○	○
RANGEMENTS							
Coffre de rangement	●	●	●	●	●	●	●